

KOMATSU®

POTENCIA
Neta: 99,2 HP (74 kW) @ 2200 rpm

PESO OPERACIONAL
7,600 kg

WB97R-5E0

WB
97R

PRELIMINAR



Foto puede incluir equipo opcional.

RETROEXCAVADORA

VISTA-GENERAL

La WB97R-5EO forma parte de la más reciente generación de retroexcavadoras Komatsu, y que trae diversas innovaciones al mercado.

Esta máquina ha sido desarrollado teniendo en mente las necesidades de nuestros clientes alrededor del mundo. Esto resulta en una máquina que se adapta a una alta variedad de operaciones y que ofrece el mayor rendimiento de su clase y facilidad de uso para el operador.

- **Diseño exclusivo**

- Elevación paralela óptima
- Excelente desempeño de carga
- Aguilón de retroexcavadora en perfil S
- Disposición funcional con tuberías y mangueras hidráulicas a lo largo del aguilón
- Fuerza de desprendimiento del cucharón delantero y capacidad de elevación mayor en su clase

- **Rendimiento superior**

- Servo-mandos PPC para la cargadora frontal y la retroexcavadora
- Transmisión totalmente servoasistida
- CLSS (Sistema detector de carga con centro cerrado)
- Bomba del pistón de caudal variable
- Modos de trabajo "Power" y "Economy"

- **Confort único**

- Diseño interior ergonómico
- Reducción del ruido en el interior de la cabina
- Acondicionador de aire
- Los asientos de suspensión incluyen una versión de aire completamente ajustable



POTENCIA
Neta: 99,2 HP (74 kW) @ 2200 rpm

PESO OPERACIONAL
7600 kg



- **Excelente visibilidad**

- Cristales con superficies amplias y redondeadas
- Cubierta del motor inclinada y estrecha
- Ventana delantera superior para la visión completa del cucharón delantero
- Control permanente de la zona circundante

- **Versatilidad total**

- Varias configuraciones diferentes
- Estabilizadores traseros tipo X con almohadillas de gomas reversibles configurados con válvula de seguridad hidráulica
- Conexiones hidráulicas rápidas para aditamentos delantero y posterior



Foto puede incluir equipo opcional.



KOMTRAX™

Maquinas equipadas con KOMTRAX pueden enviar un punto localización, SMR, y mapas de operación a una red de Internet segura utilizando tecnología inalámbrica.

ESPECIFICACIONES



MOTOR

Modelo	Komatsu SAA4D104E-1	
Tipo	Enfriado por agua, 4 ciclos, Inyección directa	
Aspiración	Turboalimentado y posenfriado	
No. de cilindros	4	
Relación de compresión	17,5:1	
Diámetro	104 mm	4,09"
Carrera	132 mm	5,2"
Cilindrada	4,49 L 274 plg ³	
Potencia neta:		
SAE J1349	Net 74 kW 99,2 HP	
Torsión máx./nº de revoluciones	420 Nm/1.200 rpm	309,7 lb
Velocidad nominal rpm	2.200 rpm	
Tipo de impulsor de ventilador	Mecánico	
Arranque	eléctrico con sistema de precalentamiento del aire para arranques en frío	
Filtro de aire	Tipo seco de elemento de seguridad	
Enfriamiento	por líquido refrigerante	

Equivalente con las regulaciones sobre emisión de UE etapa 3A.



SISTEMA HIDRÁULICO

El SyncroSystem (sistema de sincronización) permite realizar movimientos simultáneos y muy precisos. Incorporado en este sistema hay dos modos de trabajo: Potencia y Economía. En adición, el sistema hidráulico avanzado del cargador frontal también incluye la función de "Speed Up" (Aceleración) para aumentar la velocidad en los movimientos de elevación y carga.

Tipo	CLSS (Sistema detector de carga con centro cerrado)	
Sistema	SyncroSystem (sistema de sincronización)	
Número de modos de trabajo seleccionable	2	
Bomba tipo	Tipo pistón de desplazamiento variable	
Sistema de control bombas	Sensor de carga	
Máximo caudal	165 ltr/min	43 EE.UU. gal/min
Válvula principal	LIFD (Divisor de flujo independiente de carga) de tipo modular	
Presión máxima	250 bar	



TRANSMISIÓN

Transmisión totalmente servomecánica con control electrónico de tracción de en las cuatro ruedas. El control es automático con palanca de selección de traslado y un dial en el extremo de la palanca para seleccionar las velocidades, sin pérdida de tracción.

VELOCIDAD	ADELANTE	RETROCESO
1 ^{ra}	6,5 km/h	6,5 km/h
2 ^{da}	11 km/h	11 km/h
3 ^{ra}	23 km/h	23 km/h
4 ^{ta}	40 km/h	40 km/h



FRENOS

Los discos de frenos bañados en aceite son accionados individualmente en cada rueda trasera con dos pedales separados. El frenado total integral en las 4 ruedas es activado mediante la operación de los dos pedales al mismo tiempo.

Diámetro de disco	300 mm	11,8"
-------------------	--------	-------

El freno de estacionamiento y de emergencia son accionados manualmente.



NEUMÁTICOS, DELANTEROS Y TRASEROS

Estándar:	
delanteros	12,5/80 R18 - 10 PR
traseros	16,9 x 28 - 12 PR



EJES

Ejes para servicio pesado con engranajes planetarios de reducción en los núcleos de las ruedas. El ángulo total de oscilación del eje delantero es de 20°. La traba del diferencial en el eje trasero está controlado por un interruptor electro-hidráulico en la palanca de carga.

Fuerza delantera máxima (Dinámica)	8.500 daN	19.109 lb
Fuerza trasera máxima (Dinámica)	7.600 daN	17.086 lb



SISTEMA DE DIRECCIÓN

Las ruedas de dirección delanteras están controladas por un sistema sensor de carga hidrostática por válvula prioritaria de dirección.

Radio de giro (sin frenar):	
esquina del cucharón	4.350 mm
esquina exterior de la rueda delantera	4.000 mm
Radio de giro (frenando):	
esquina del cucharón	4.700 mm
esquina exterior de la rueda delantera	3.200 mm



PESO OPERACIONAL (APROXIMADO)

Estándar:	
Peso operacional	7.600 kg
Opcional:	
Contra peso	170kg + 205kg
Contra peso para aguilón telescópico	170kg + 340kg



BASTIDOR

El bastidor de estructura monolítica aumenta la rigidez y fiabilidad.



CABINA

ROPS (ISO 3471: 2008, SAE J/ISO 3471 May03) y FOPS (ISO 3449: 2005) Cabina diseñada para ofrecer la mejor visibilidad, ergonomía, bajo ruido y comodidad al operador. Dos puertas, ventana trasera que se abre totalmente y con limpiaparabrisas delantero y trasero. Características interiores incluyen un asiento totalmente ajustable, ventilación por ingreso de aire fresco filtrado y tableros de instrumentos delantero y lateral legibles fáciles de alcanzar.



SISTEMA ELÉCTRICO

El sistema eléctrico es de fácil acceso y protegido: las conexiones son selladas y a prueba de agua, cumpliendo así con las más estrictas normas de seguridad internacionales.

Voltaje	12 V
Batería	155 Ah
Alternador	120 A
Motor de arranque	3 kW



CAPACIDADES DE RELLENO DE SERVICIO

Aceite de motor	12,8 ltr	3,38 EE.UU. gal
Sistema de enfriamiento	16,5 ltr	4,35 EE.UU. gal
Tanque de combustible	150 ltr	39,6 EE.UU. gal
Tanque de aceite hidráulico	41 ltr	10,83 EE.UU. gal
Sistema de aceite hidráulico	97 ltr	25,62 EE.UU. gal
Aceite del eje delantero	8,5 ltr	2,25 EE.UU. gal
Aceite del eje trasero	14,5 ltr	3,83 EE.UU. gal
Transmisión	16 ltr	4,23 EE.UU. gal



CARGADOR

El diseño del cargador permite mejor distribución de resistencia a tensión y movimientos paralelos al subir y bajar el cucharón. Debido a la geometría del varillaje, el número de puntos de engrase ha sido drásticamente reducido.

Ancho del cucharón estándar	2.320 mm	7' 7"
Capacidad del cucharón estándar (ISO 7546) . . .	1,03 m³	1,34 yd ³
Peso del cucharón estándar	430 kg	948 lb
Capacidad de elevación a altura máxima	3.900 kg	8598 lb
Capacidad de elevación al nivel del suelo (ISO 14397)	5.300 kg	11684 lb
Fuerza de excavación del cucharón (ISO 14397)	6.500 kg	14330 lb



EXCAVADORA

El aguilón tiene una estructura reforzada que permiten una rotación de 180°, mientras conserva una elevada torsión. El apoyo de giro y extremos del brazo fundidos asegura un alta resistencia a la fatiga. Estabilizadores tipo X con almohadillas de gomas reversibles y válvula de retención de carga integrada.

Ancho del cucharón estándar	600 mm	1' 11"
Fuerza de excavación del cucharón (ISO 6015)	6.100 kg	13448 lb
Fuerza de excavación del brazo (ISO 6015)	4.000 kg	8819 lb

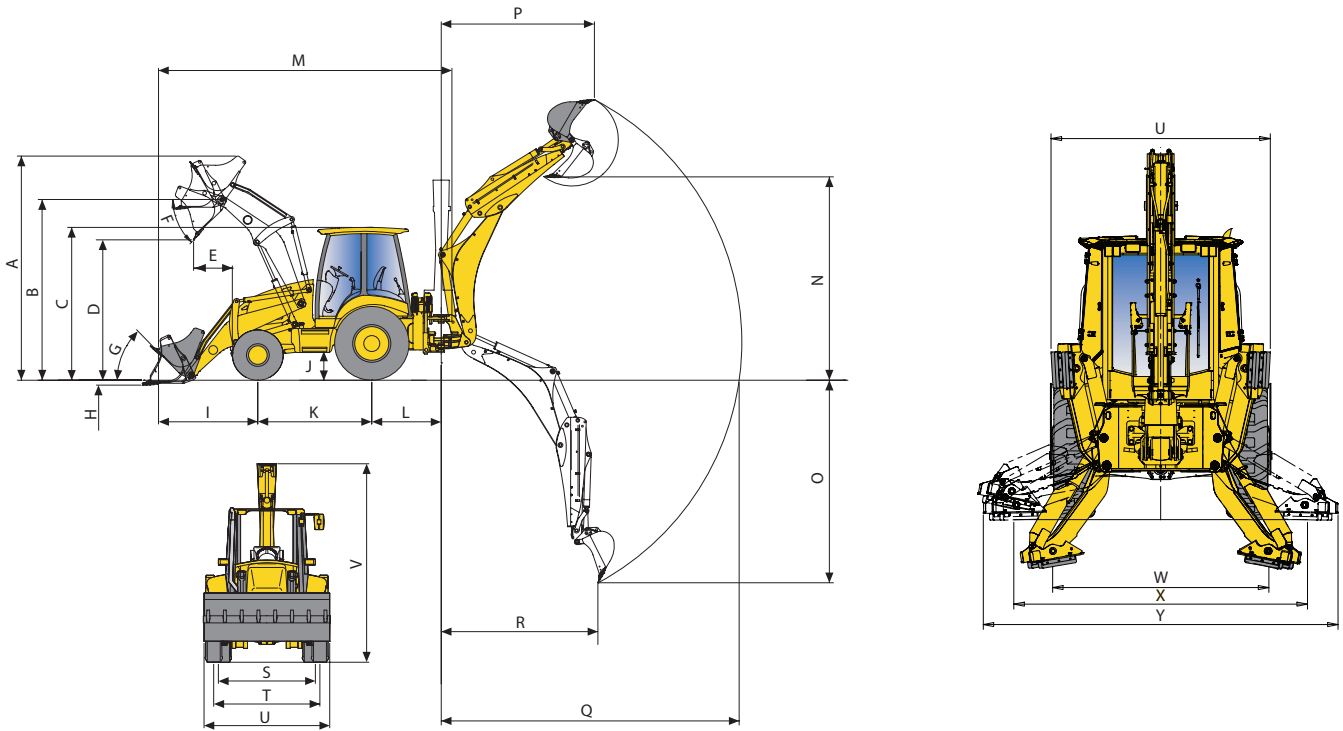

A	Altura máxima	4357 mm	14' 3"
B	Altura del pasador pivote	3428 mm	11' 3"
C	Altura cabina	2900 mm	9' 6"
D	Altura máxima de descarga	2778 mm	9' 1"
E	Alcance a la altura máxima y con ángulo de descarga de 45°	596 mm	1' 11"
F	Ángulo de descarga	43°	
G	Ángulo de repliegue (SAE J732)	42°	
H	Profundidad de excavación	137 mm	0' 5"
I	Alcance del cucharón (transporte)	2187 mm	7' 2"
J	Altura libre sobre el suelo	416 mm	1' 4"
K	Distancia entre ejes	2173 mm	7' 2"
L	Distancia central del giro de la retroexcavadora	1175 mm	3' 10"
M	Longitud de transporte	6100 mm	20' 0"

N	Altura máxima de descarga	4015 mm	12' 8"
	Altura máxima de descarga sobre estabilizadores	4744 mm	15' 7"
O	Profundidad de excavación SAE	4585 mm	15' 0"
P	Alcance a la altura máxima	2760 mm	9' 0"
Q	Alcance máximo desde el centro de giro	6039 mm	19' 10"
R	Alcance de excavación	1973 mm	6' 9"
S	Trocha trasera	1800 mm	5' 11"
T	Trocha delantera	1912 mm	6' 3"
U	Ancho total (con el cucharón)	2340 mm	7' 8"
V	Altura de transporte de la retroexcavadora	3739 mm	12' 3"
W	Distancia entre centro con estabilizadores completamente extendido	2256 mm	7' 5"
X	Distancia entre centro de estabilizadores	3063 mm	10' 1"
Y	Distancia entre la parte exterior de estabilizadores	3702 mm	12' 2"



EQUIPO ESTÁNDAR

MOTOR:

- Motor Komatsu 4,5L turbo alimentado, equivalente a las regulaciones de emisión UE etapa IIIA
- Configuración para alta temperatura ambiental (50 °C)
- Anticongelante (-36 °C)
- Purificador de aire de tipo seco con indicador de obstrucción
- Prefiltro tipo "Air Cyclone"

SISTEMA ELÉCTRICO:

- Motor de arranque 3kW
- Batería libre de mantenimiento, 155 Ah
- Bocina eléctrica
- Alternador 120A
- Salida eléctrica interna 12V
- Salida eléctrica externa 12V

TREN DE POTENCIA Y CONTROLES:

- Servo transmisión de diseño "Power shift" con cambio de marchas automática
- Palanca de dirección y cambio de marcha ubicada en la columna de volante
- Convertidor de torsión
- Función de la reducción rápida a primera
- Traba del diferencial 100% electro-hidráulico
- Interruptor de desembrague

TREN DE RODAJE:

- Tracción en las 4 ruedas
- Protector del eje propulsor (delantero)

CABINA:

- Acondicionador de aire automático
- Asiento *deluxe* con suspensión neumática
- Control de aceleración manual y pedal
- Asiento ajustable con cinturón de seguridad
- Cabina ROPS/FOPS con calefacción y ventilador
- Ventanas teñidas
- Columna de la Dirección Ajustable
- Portavasos

- Compartimento de almacenamiento (dos con seguro)
- Visera
- Radio
- Lavador delantero y trasero, limpiaparabrisas

SISTEMA DE LUCES:

- Luces para el traslado en carretera
- Baliza Giratoria
- Lámparas de trabajo delanteras y traseras

EQUIPO DE SERVICIO Y MANTENIMIENTO:

- KOMTRAX - Sistema de monitoreo por satélite Komatsu
- Medidores e Indicadores:
 - Temperatura del aceite de transmisión
 - Temperatura del refrigerante del motor
 - Presión del aceite del motor
 - Activación de tracción de las 4 ruedas
 - Nivel del aceite de frenos
 - Traba del diferencial
 - Nivel de combustible
 - Horas de operación
 - Pre-calentamiento
 - Velocidad del motor
 - Obstrucción del filtro de aire

EQUIPO DE SEGURIDAD:

- Espejos Retrovisores
- Alarma de retroceso
- Interruptor de desconexión de batería
- Sensor de posición segura del asiento
- Interruptor de traba del PPC (Control Proporcional de Presión)
- Válvula de retención de carga para estabilizadores

OTROS:

- Configuración en línea del radiador
- Capó con abertura máxima
- Caja de herramienta externa con seguro
- Filtro de combustible con separador de agua integrado

NEUMÁTICOS:

- Neumáticos delanteros: 12,5/80 R18 - 10PR
- Neumáticos traseros: 16,9 x 28 - 12 PR

CARGADOR:

- Palanca mono-comando (control-servo PPC) con control adicional de:
 - Cucharón 4x1
 - Función de la reducción rápida
 - Traba del diferencial electro-hidráulico
 - Interruptor de desembrague
 - Función de aceleración
- Barra de seguridad de servicio pesado
- Brazos frontales de diseño auto nivelación
- Cucharón de uso general con dientes estándar
- Tubería hidráulica para circuito adicional montada en el brazo frontal del cargador

EXCAVADORA:

- Palanca de comando (control-servo PPC)
- Modo de trabajo de Potencia/Economía
- Traba electro-hidráulica del aguilón
- Traba del giro de traslado
- Control-servo PPC para los estabilizadores
- Cilindros con válvulas de amortiguación
- Estabilizadores traseros tipo X con almohadillas de gomas reversibles
- Tubería hidráulica para circuito adicional montada en el brazo y aguilón de la retroexcavadora

HIDRÁULICOS Y CONTROLES:

- Bomba de desplazamiento variable de detección de carga
- Sistema CLSS (Sistema detector de carga con centro cerrado)
- Divisor de flujo independiente de carga LIFD



EQUIPO OPCIONAL

- Contrapeso adicionales delantero:
 - 170kg + 205kg
 - 170kg + 340kg

Consulte a su distribuidor Komatsu para otras opciones

WSSS004700

©2016 Komatsu Holding South America

Impreso en EE.UU.

01/2016

KOMATSU[®]
KOMATSU HOLDING SOUTH AMERICA